



MARTINI ALFREDO

Martini Alfredo S.p.a. - Via Centro Industriale Europeo, 43 - C.P. 1 - 22078 TURATE (CO)

TEL. 02 963 94 218 - e-mail: commerciale@martinalfredo.it - www.martinalfredo.it

ACCESSORI / ORGANIZZAZIONE E STOCCAGGIO

CARRELLO PORTA CASSETTE

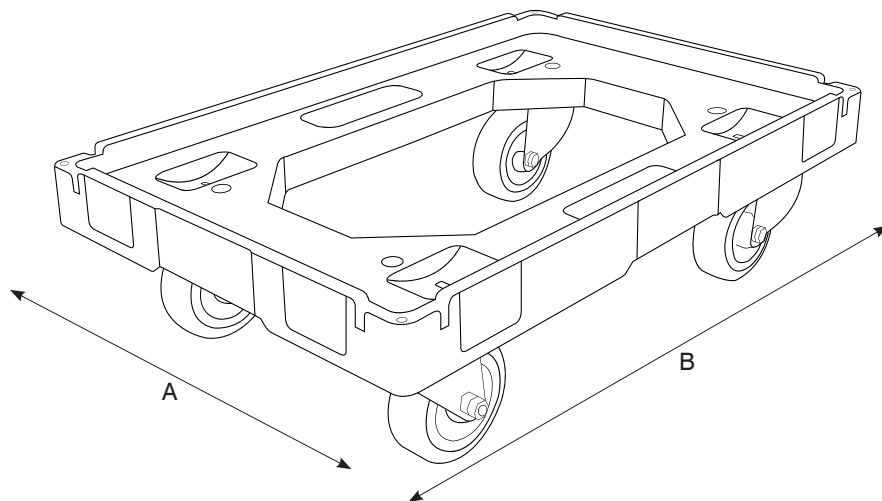
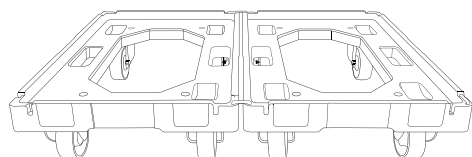
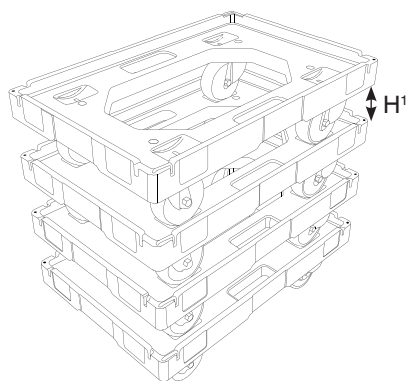
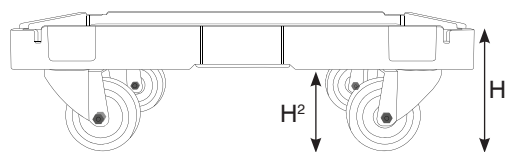

- Carico massimo:** 300 kg
- Carico massimo in accatastamento:** 300 kg
- Peso:** 3.3 Kg. complessivi (1.2 Kg piano di carico) + (2.1 Kg per 4 ruote in TPR).
- Materiale:** Piano di carico realizzato in Polipropilene ad alto impatto.
Resistente a temperature che vanno da -20°C a +40°C.
- Ruote:** 4 ruote girevoli realizzate in gomma termoplastica (TPR), adatte per l'industria alimentare.
Piastra superiore delle ruote realizzata in acciaio zincato.
- Diametro ruote:** Ø 100 mm.
- Peso ruote:** 2.1 Kg per 4 ruote.
- Colori:** RAL 9004 Signal Black (piano di carico) Grigio (ruote)
- Interasse impilaggio incrociato:** 75 mm.
- Numero massimo impilaggio:** 1 + 15 carrelli.

Dimensioni

ARTICOLO	DIMENSIONI ESTERNE mm				
	A	B	H	H¹	H²
CARRELLO PORTA CASSETTE	400	600	173.5	135	117.5

L'ufficio commerciale è a vostra disposizione per consigliarvi la versione meglio indicata alle vostre necessità.

CARRELLO PORTA CASSETTE 280 04.02.051223

La Società. si riserva il diritto di modificare senza alcun preavviso le caratteristiche dei prodotti. I valori indicati sono tutti nominali, con una tolleranza del ± 1,5% per il Grigio Alimentare.