



INTERBOX s.a. - Via dei Balconi, 11 - CH 6917 BARBENGO (LUGANO)

TEL. +41 (0)91 9945545 - FAX. +41 (0)91 9942260 - e-mail: info@interbox.ch - www.interbox.ch

GRAND CONTENEURS / LOGISTIQUE ET MANUTENTION

CARGOPALLET 300 PLUS POUR PRODUITS DANGEREUX SOLIDES

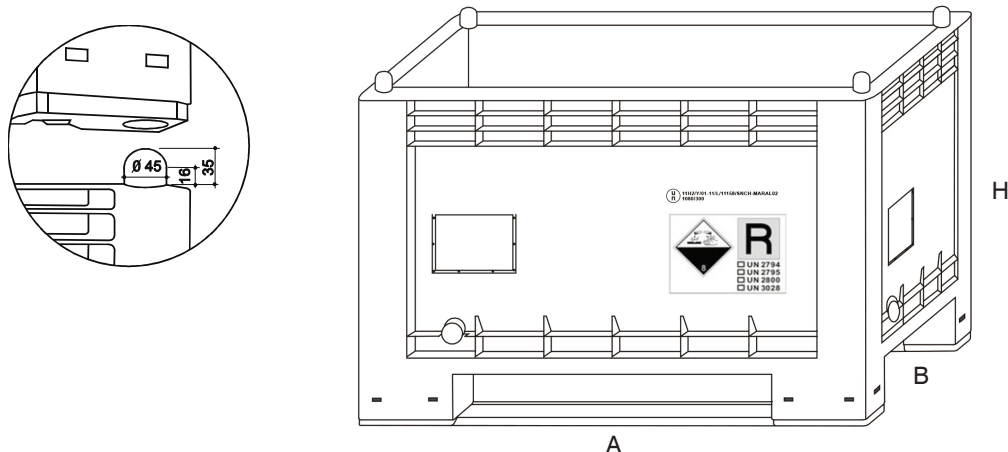



CARGOPALLET 300 PLUS est disponible dans la version approuvée pour le transport terrestre et ferroviaire et pour le stockage de produits dangereux solides qui respectent la réglementation ADR.

La version homologuée est équipée d'une étiquette d'identification avec quatre typologies de batteries pouvant être stockées: UN 2794, UN 2795, UN 2800, UN 3028.

Avec deux patins sur les côtés longs, est versatile et robuste, a une bonne rigidité structurelle, résiste à la déformation. Les parois intérieures sont lisses et il peut être superposée et gerbée.

Le gerbage de la Cargopallet 300 plus est sécurisé par 4 guides cylindres/sphériques dans les quatre angles sur lesquels les pieds viennent s'emboîter. Par ailleurs les 35 mm d'emboîtement assurent la sécurité maximale et la stabilité de la caisse-palette lors du gerbage.

- Capacité max:** 297 dm³
- Portée maximum:** 300 kg with evenly distributed load
En superposition: est autorisé deux autres conteneurs pour les batteries.
- Masse conteneur:** 17,6 Kg.
- Masse couvercle:** 3,4 Kg.
- Masse liner:** 450 g.
- Epaisseur liner LDPE:** 0,15 mm
- Accessoires:** Equipé de porte-étiquette, liner intérieur et couvercle.
- Couleurs:**  Gris Alimentaire
- Matériel:**   **HDPE** Inattaquables par les acides, la graisse et les solvants.

Dimensions

| ARTICLE | DIMENSIONS EXTÉRIEURES mm | | | DIMENSIONS INTÉRIEURES mm | | |
|---|---------------------------|-----|-----|---------------------------|-----|-----|
| | A | B | H | A | B | H |
| CARGOPALLET 300 PLUS avec 2 patins pour produits dangereux solides | 1000 | 700 | 650 | 940 | 640 | 500 |
| Hauteur des pieds | | | 120 | | | |
| Espace entre les pieds | 640 | 505 | | | | |
| Empattement entre les 2 guides cylindres/sphériques | 920 | 620 | | | | |

Notre service commercial est à votre disposition pour vous conseiller la solution la mieux adaptée à votre besoin.



GRAND CONTENEURS / LOGISTIQUE ET MANUTENTION

**COUVERCLE CARGOPALLET 600 PLUS
POUR PRODUITS DANGEREUX SOLIDES**

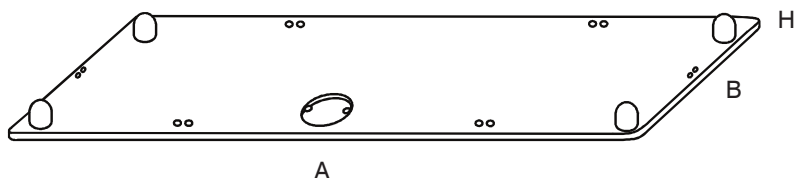

Dimensions

| ARTICLE | DIMENSIONS EXTÉRIEURES mm | | | DIMENSIONS INTÉRIEURES mm | | |
|---|---------------------------|-----|-------|---------------------------|---|---|
| | A | B | H | A | B | H |
| COUVERCLE CARGOPALLET 300 PLUS pour produits dangereux solides | 1020 | 720 | 30/65 | | | |

**CARGOPALLET 600 PLUS POUR PRODUITS DANGEREUX SOLIDES
Produit assemblé**

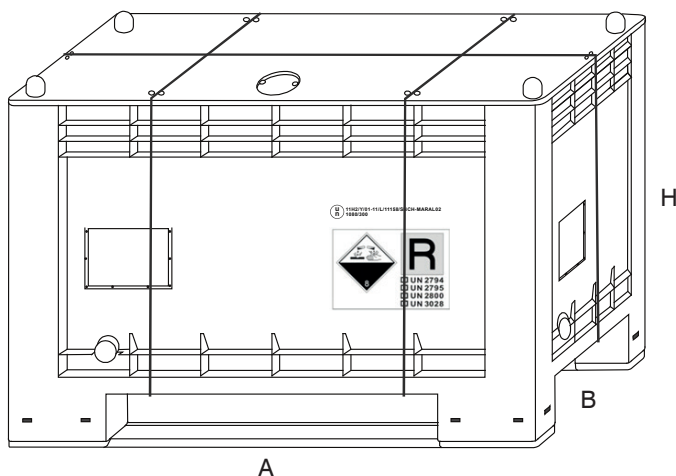

Dimensions

| ARTICLE | DIMENSIONS EXTÉRIEURES mm | | | DIMENSIONS INTÉRIEURES mm | | |
|--|---------------------------|-----|-----|---------------------------|-----|-----|
| | A | B | H | A | B | H |
| CARGOPALLET 300 PLUS avec 2 patins pour produits dangereux solides. Assemblé avec sangles en acier | 1000 | 700 | 650 | 940 | 640 | 500 |
| Hauteur des pieds | | | 120 | | | |
| Espace entre les pieds | 640 | 505 | | | | |
| Empattement entre les 2 guides cylindres/sphériques | 920 | 620 | | | | |