



INTERBOX s.a. - Via dei Balconi, 11 - CH 6917 BARBENGO (LUGANO)

TEL. +41 (0)91 9945545 - FAX. +41 (0)91 9942260 - e-mail: info@interbox.ch - www.interbox.ch

CONTENEDOR MULTIUSO / ORGANIZACIÓN Y ALMACENAMIENTO

GAMMA

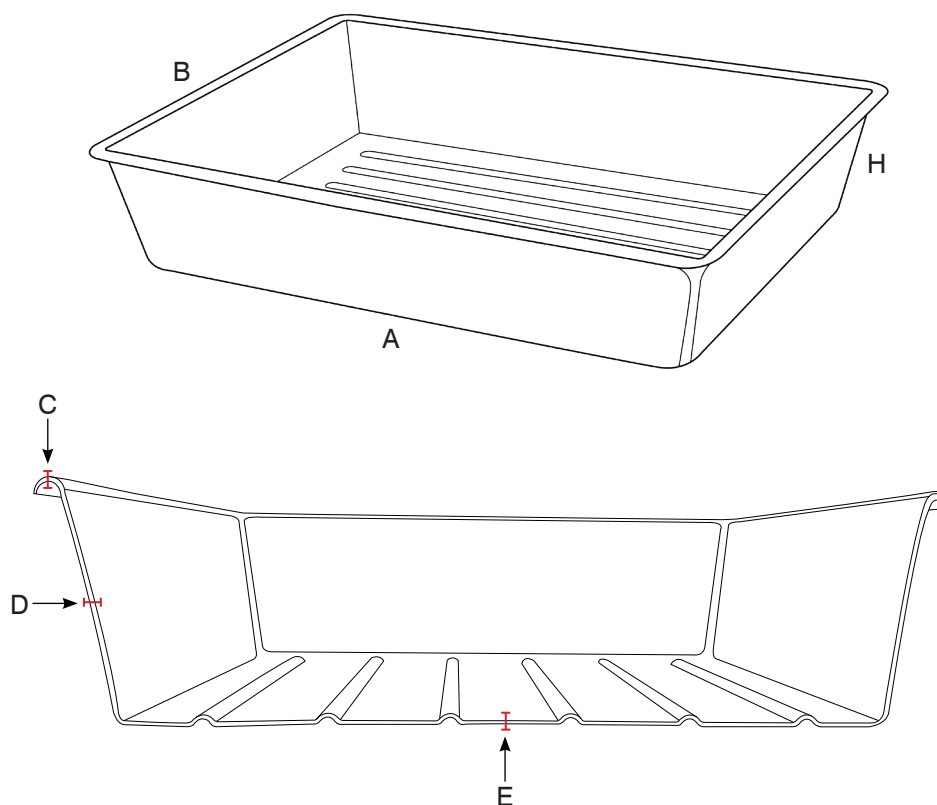

Cubetas de material atóxico, antichoque y resistentes a las grasas y agentes químicos. Útiles en las industrias de conservas, en la elaboración del pescado y en los laboratorios fotográficos.

Colores:



Blanco alimentario



Producto personalizable

Materiales:



Inatacables da ácidos y solventes.

Resistente a temperaturas entre -10 ° y + 80 °.

Dimensiones y peso

ARTICULO	DIMENSIONES EXTERIORES mm			DIMENSIONES INTERNAS mm			ESPESOR mm			PESO
	A	B	H	A	B	H	C	D	E	
GAMMA 1	230	180	42	193	143	40	-	-	-	0.098 Kg
GAMMA 2	310	250	65	255	195	60	-	-	-	0.225 Kg
GAMMA 3	370	310	75	315	255	70	-	-	-	0.375 Kg
GAMMA 4	520	420	120	430	330	115	-	-	-	0.76 Kg
GAMMA 5	634	534	140	530	430	135	1,10	1,15	0,80	1,22 Kg
GAMMA 6	848	648	160	730	530	155	-	-	-	2,125 Kg

La oficina de ventas está a su disposición para asesorar a la versión que mejor se adapte a sus necesidades.